

SHARK 282



Segatrice manuale a nastro per il taglio da 45° destra a 60° sinistra.

Nelle versioni MA (con morsa pneumatica) l'apertura/chiusura della morsa viene effettuata con valvola a comando manuale (optional con comando a pedaliera).







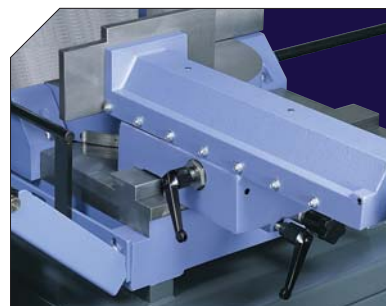
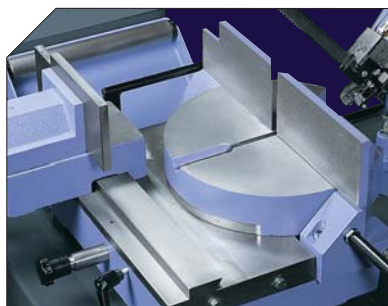

ALCUNE CARATTERISTICHE:

- Trasduttore idraulico per visualizzare il tensionamento del nastro.
- Gruppo di serraggio scorrevole longitudinalmente destra/sinistra, con morsa ad accostamento rapido.
- Ampia superficie di lavoro con piano rotante montato su un cuscinetto a rulli di diametro 265 mm, precaricato con cuscinetto reggispinta.
- Battute di precisione registrate per il taglio a 0°, 45°, 60° sinistra e 45° destra.
- Il dispositivo CUT CONTROL SYSTEM può essere fornito come kit opzionale da installare sulle macchine già prodotte. (vedi SHARK 282 CCS)
- Scie à ruban pour coupes de 45° à droite à 60° à gauche.
- Sur le modèle SHARK 282 MA (étau automatique) l'ouverture et la fermeture de l'étau se font au moyen d'une vanne à commande manuelle (ou en option par pédale).

QUELQUES CARACTERISTIQUES :

- Transducteur hydraulique pour visualiser les valeurs de tension du ruban.
- Groupe de l'étau coulissant longitudinalement droite/gauche, avec dispositif d'accostage rapide.
- Grande surface de travail avec support pivotant monté sur un roulement de 265mm de diamètre, comprimé avec un palier de butée.
- Butées de précision pour les coupes à 0°, 45°, 60° à gauche et 45° à droite.
- L'accessoire CCS (Cut Control System) peut être installé par la suite chez le client qui a la machine standard. (voire SHARK 282 CCS)



								
	mm	kw	m/min	mm	0°	45°	60°	kg
	2950x27x0,9	1,5/1,8	36/72	285	250	220	280x220	
					230	200	220x200	
					110	100	140x100	
					180	160	200x120	440